

Das automatische Vorschubgetriebe

Sicherheitshinweis:
Dem Vorschubgetriebe sind zwei Anschlagstifte beige packt. Ein Anschlagstift muß in das Gehäuse des Vorschubgetriebes, der zweite in den Querschlitten der Fräsmaschine geschraubt werden. Durch diese zwei Stifte sind die Quetschstellen definiert.

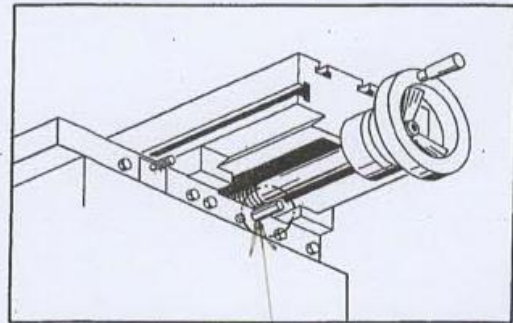
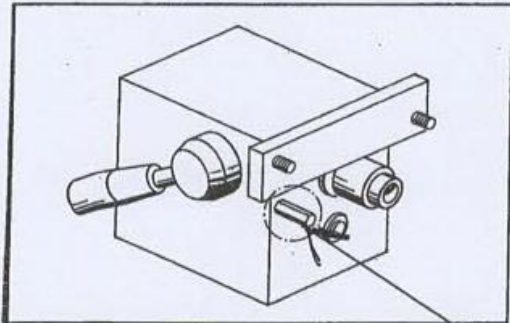

DIESE
STIFTEN